

D **Aktivkohle-Innenraumfilter**
Montageanleitung

GB **Active carbon cabin filter**
Installation instructions

F **Filtre d'habitacle à charbon actif**
Notice de montage

I **Filtro abitacolo con carboni attivi**
Istruzioni di montaggio

NL **Interieurfilter met actieve koolstof**
Montagehandleiding

E **Filtro del habitáculo con carbón activo**
Instrucciones de montaje

P **Filtro de habitáculo de carvão activo**
Instruções de montagem

S **Aktivt kol filter för passagerarutrymmet**
Installationsanvisning

1 987 431 362

BMW 7er 05.95 →

BMW 7er ❄️ 05.95 →

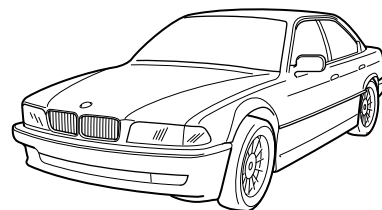

BOSCH



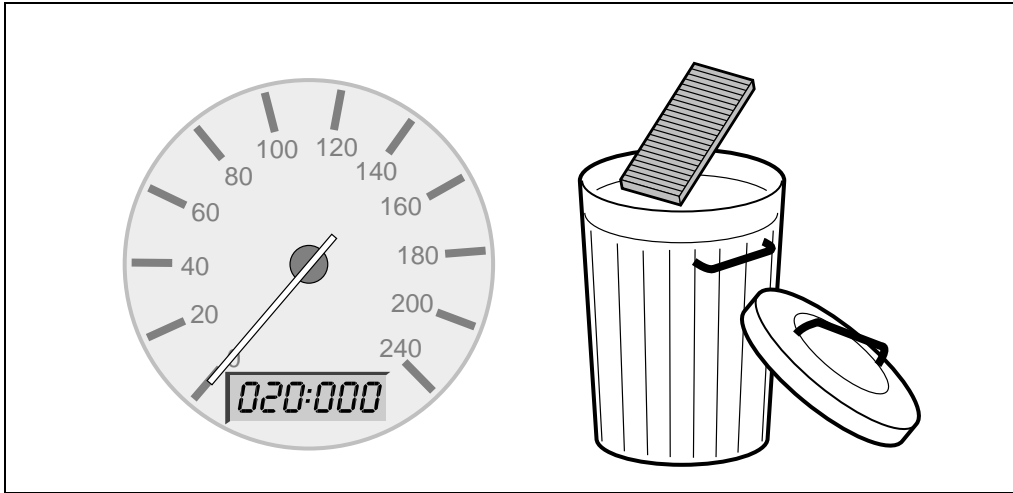

D Wechselintervall alle 20000 km

Montagezeit: 10 Minuten

GB 20000 km replacement interval

Installation time: 10 minutes

F Intervalle de remplacement:
tous les 20000 km

Durée de montage: 10 minutes

I Intervallo di cambio 20000 km

Tempo di montaggio: 10 minuti

NL Vervangen na 20000 km

Montagetijd: 10 minuten

E Intervalo de cambio 20000 km

Tiempo de montaje: 10 minutos

P Intervalo de substituição 20000 km

Tempo de montagem: 10 minutos

S Bytesintervall 20000 km

Monteringstid: 10 minuter



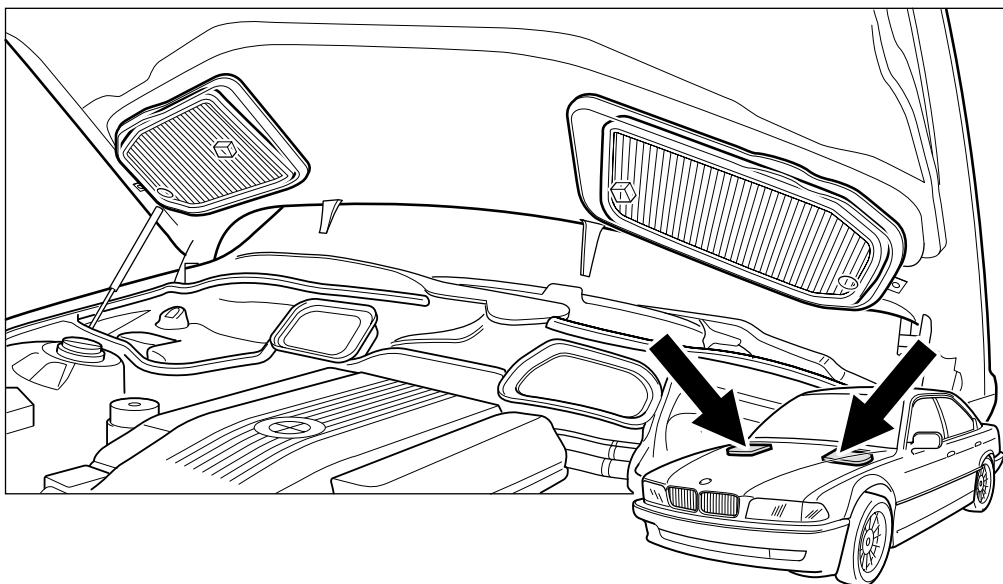

- D** Die Innenraumfilter befinden sich im Motorraum, links und rechts vor der Windschutzscheibe.
- GB** The filters for the interior space are located under the hood, on the left and right, immediately in front of the windshield.
- F** Le filtre habitacle se trouve dans l'espace moteur, à gauche et à droite devant le pare-brise.
- I** I filtri per l'abitacolo si trovano nel vano motore a sinistra e a destra del parabrezza.
- NL** De binnenruimtefilters bevinden zich in het motorcompartiment, links en rechts voor de voorruit.
- E** Los filtros para el habitáculo están en el compartimento del motor, a izquierda y derecha del parabrisas.
- P** Os filtros interiores encontram-se no compartimento do motor, dos lados esquerdo e direito à frente do para-brisas.
- S** Kupéfiltren befinner sig i motorrummet, till vänster och höger framför vindrutan.

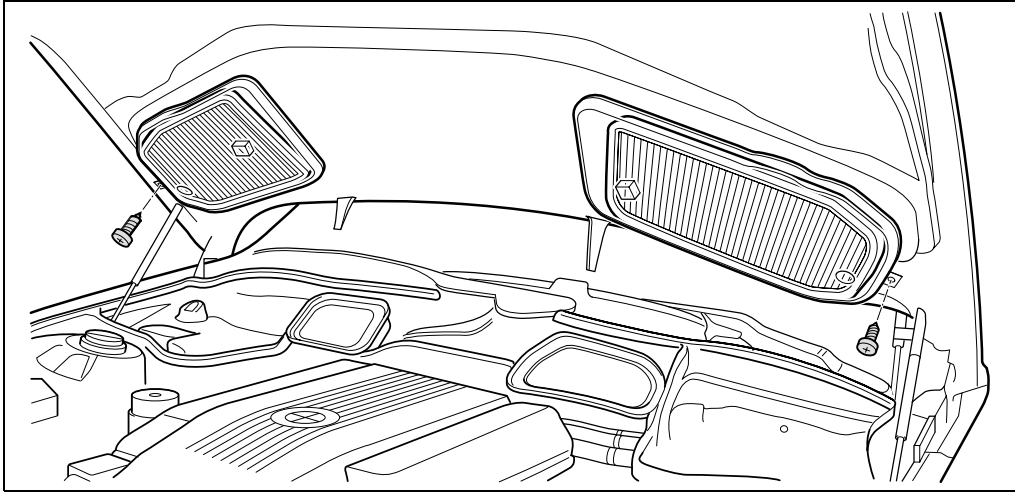

- D** Schraube an den Filtergehäusen lösen.
- GB** Loosen the screw on the filters' housings.
- F** Desserrer la vis fixée aux boîtiers à filtres.
- I** Allentare la vite dell'alloggiamento del filtro.
- NL** Schroef van de filterbehuizingen losdraaien.
- E** Aflojar los tornillos situados en las cajas de los filtros.
- P** Desaparafusar o parafuso das caixas do filtro.
- S** Ta bort skruven på filterhusen.

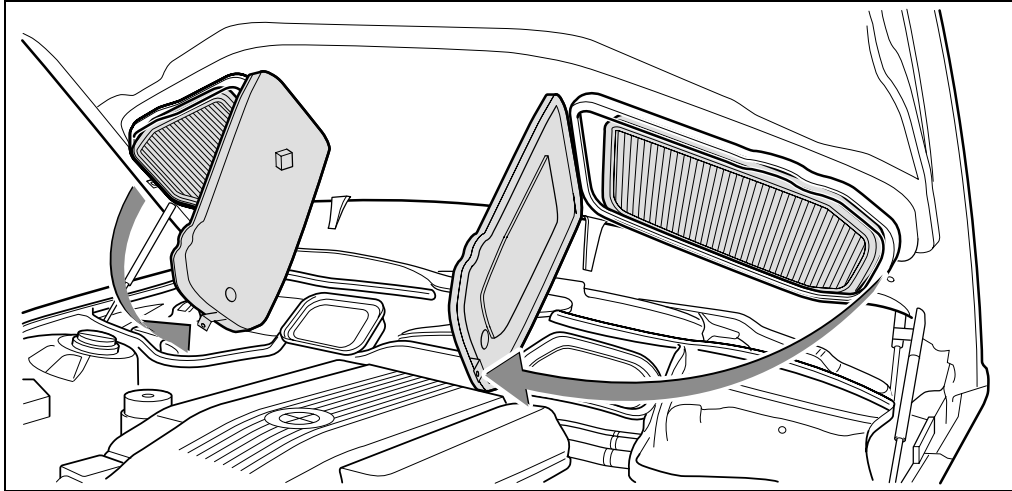

- D** Deckel der Filtergehäuse aufklappen.
- GB** Flip open the lid of the filter's housing.
- F** Rabattre le couvercle des boitiers à filtre.
- I** Aprire il coperchio dell'alloggiamento del filtro.
- NL** Deksel van de filterbehuizingen openen.
- E** Levantar las tapas de las cajas de los filtros.
- P** Levantar a tampa das caixas do filtro.
- S** Öppna filterhusens lock.

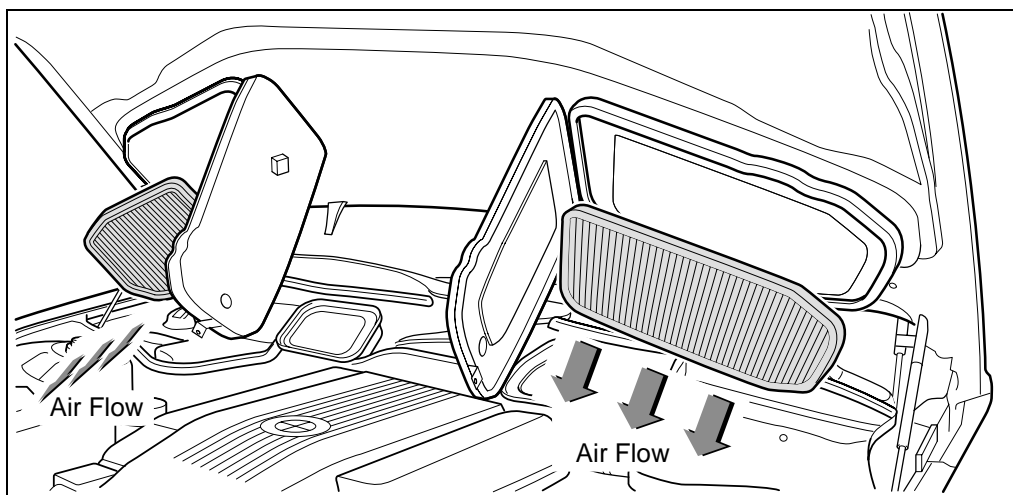

- D** Filter wechseln. Richtungspfeile für die Luftströmung beachten (AIR FLOW).
- GB** Change the filters. Be sure the directional arrows for the AIR FLOW point in the proper direction.
- F** Remplacer le filtre. Observer la flèche indiquant la direction du passage d'air (AIR FLOW).
- I** Sostituire il filtro. Osservare le frecce direzionali per il flusso dell'aria (AIR FLOW).
- NL** Filters vervangen. Let op de richtingspijlen van de luchtstroom (AIR FLOW).
- E** Cambiar los filtros observando las flechas que indican la dirección de la corriente de aire (air flow).
- P** Mudar os filtros e levar em conta as setas indicando o fluxo do ar (AIR FLOW).
- S** Byt filter. Beakta pilarna för flödesriktningen (AIR FLOW).

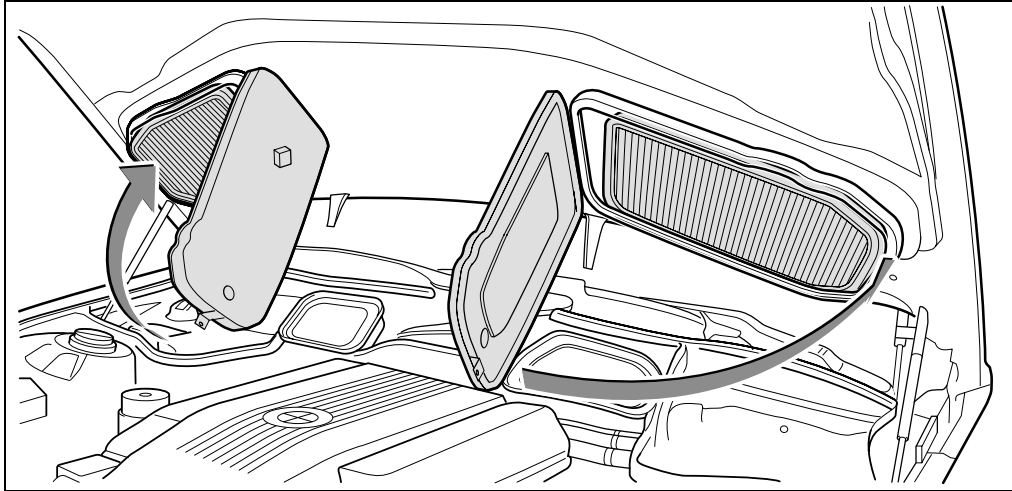

- D** Deckel der Filtergehäuse zuklappen und verschrauben.
- GB** Flip closed the lid of the filter housings and retighten the screws.
- F** Refermer le couvercle des boitiers à filtre et visser.
- I** Chiudere il coperchio dell'alloggiamento del filtro e serrarlo con la vite.
- NL** Deksel van de filterbehuizingen sluiten en vastschroeven.
- E** Cerrar las tapas de las caracasas de los filtros y apretar los tornillos.
- P** Fechar e aparafusar a tampa das caixas do filtro.
- S** Stäng filterhusens lock och skruva fast.

- D Filter von Bosch**
Im Programm: Innenraumfilter, Luftfilter, Ölfilter, Benzin- und Dieselfilter
- GB Bosch filters**
Range includes: cabin filters, air filters, oil filters, gasoline and diesel filters
- F Filtres Bosch**
Le programme comprend: filtres pour habitacle, filtres à air, filtres à huile, à essence et à gazole
- I Filtro della Bosch**
Nel programma: filtri per l'abitacoli, filtri dell'aria, filtri dell'olio, filtri della benzina e Diesel
- NL Filters van Bosch**
Tot het programma behoren: interieurfilters, luchtfilters, oliefilters, benzie- en brandstoffilters
- E Filtros de Bosch**
El programa incluye: filtros de aire exterior para la cabina, filtros de aire, filtros de aceite, filtros de gasolina y filtros de diesel
- P Filtros de Bosch**
Gama de produtos: filtros de purificação do habitáculo, filtros de ar, filtros de óleo, filtros de gasolina e filtros para combustível Diesel
- S Filter från Bosch**
Programmet omfattar: kupéluftfilter, luftfilter, oljefilter, bränslefilter (bensin och diesel)

Sollten Sie zum Bosch Innenraumfilter noch Fragen haben, so wenden Sie sich bitte an:

Bosch Kundenberatung für Kraftfahrzeugausrüstung

Postfach 41 09 60

D-76209 Karlsruhe

Telefon (0130) 85 40 09

(innerhalb Deutschlands zum Nulltarif)



Gedruckt auf Recycling-Papier
Printed on recycled paper

Printed in Germany
Imprimé en Allemagne