

D **Innenraumfilter**
Montageanleitung

GB **Cabin filter**
Installation instructions

F **Filtre d'habitacle**
Notice de montage

I **Filtro abitacolo**
Istruzioni di montaggio

NL **Interieurfilter**
Montagehandleiding

E **Filtro ventilacion para interior**
Instrucciones de montaje

P **Filtro de purificação do habitáculo**
Instruções de montagem

S **Kupéfilter**
Installationsanvisning

1 987 431 020

Mercedes Benz
E 200 – E 320 6.95 →



E 200 – E 320
mit Klima-Automatik
with automatic air-conditioning
avec climatiseur automatique
con climatizzatore automatico
met automatische klimaatregeling
con automático de climatización
com sistema de ar condicionado automatico
med automatisk luftkonditionering

BOSCH



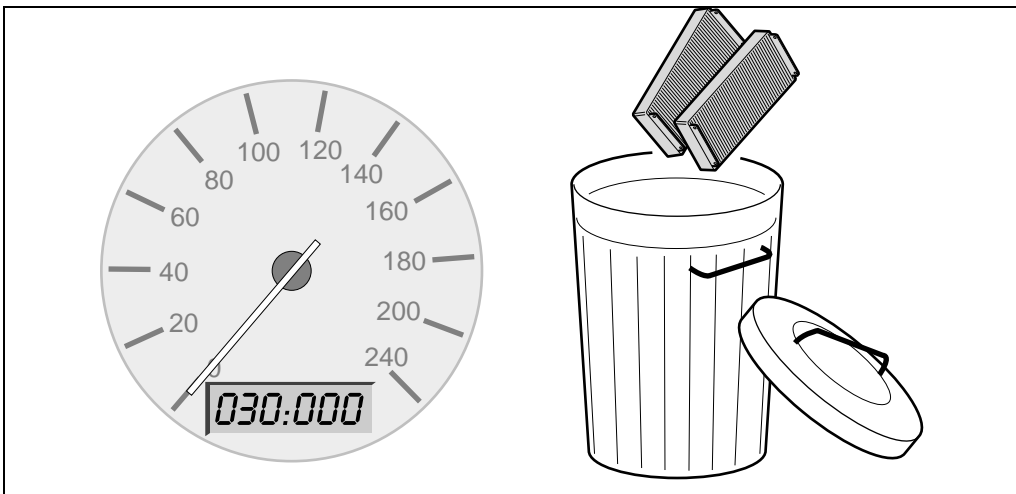

- D** Wechselintervall alle 30000 km
- GB** 30 000 km replacement interval
- F** Intervalle de remplacement:
tous les 30 000 km
- I** Intervallo di cambio 30000 km
- NL** Vervangen na 30 000 km
- E** Intervalo de cambio 30000 km
- P** Intervalo de substituição 30000 km
- S** Bytesintervall 30000 km

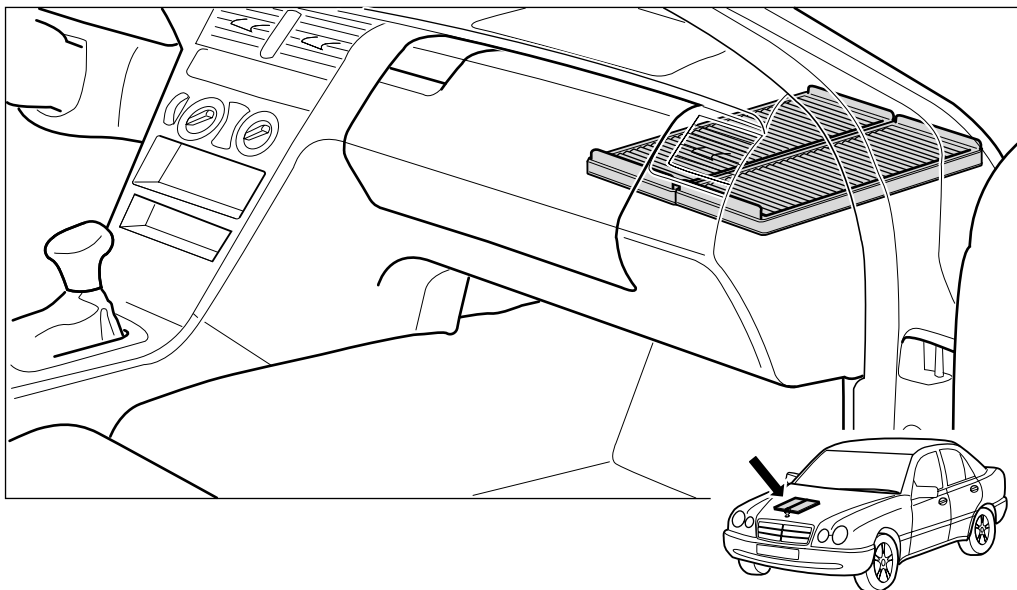

- D** Die Filter sind auf der Beifahrerseite hinter dem Handschuhfach eingebaut.
- GB** The filters are fitted on the passenger side behind the glove compartment.
- F** Les filtres sont montés derrière la boîte à gants du côté passager.
- I** I filtri sono installati sul lato passeggero, dietro il vano portaoggetti.
- NL** De filters zijn aan de kant van de bijrijder achter het dashboardkastje ingebouwd.
- E** Los filtros están en el lado del acompañante, detrás de la guantera.
- P** Os filtros estão colocados no lado do passageiro atrás do porta-luvas.
- S** Filtrena är inbyggda på passagerarsidan i framsätet bakom handskfacket.

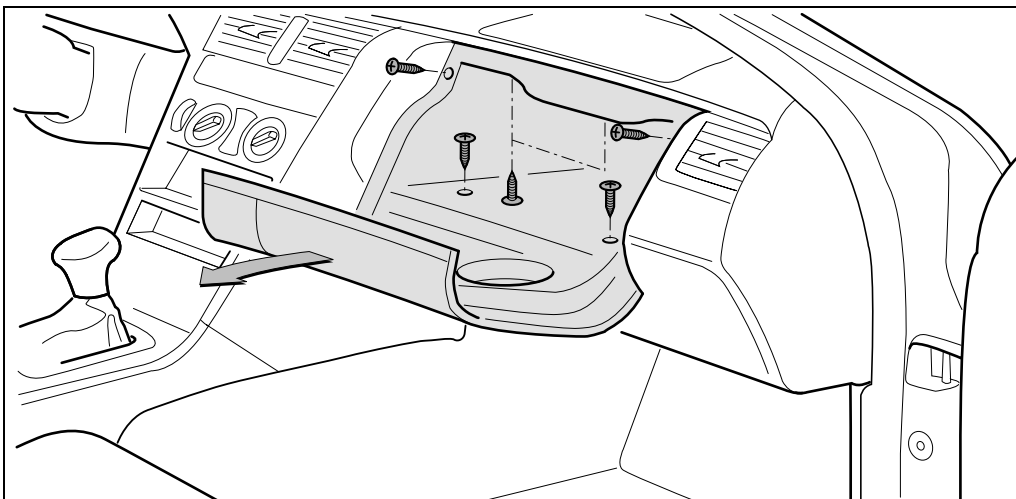

- D** Handschuhfach öffnen. Sechs Kreuzschlitzschrauben lösen. Handschuhfach herausnehmen.
- GB** Open the glove compartment, undo the six cross-recessed-head screws and withdraw the glove compartment.
- F** Ouvrir la boîte à gants. Desserrer six vis cruciformes. Enlever la boîte à gants.
- I** Aprire il vano portaoggetti. Svitare e staccare le sei viti con intaglio a croce. Estrarre il rivestimento del vano portaoggetti.
- NL** Dashboardkastje openen. Zes kruiskopschroeven losdraaien. Dashboardkastje wegnemen.
- E** Abrir la guantera. Soltar los seis tornillos con ranura en cruz. Sacar la guantera.
- P** Abrir o porta-luvas. Desaparafusar os seis parafusos Philips. Retirar o porta-luvas.
- S** Öppna handskfacket. Lossa sex krysspårskruvar. Tag ut handskfacket.

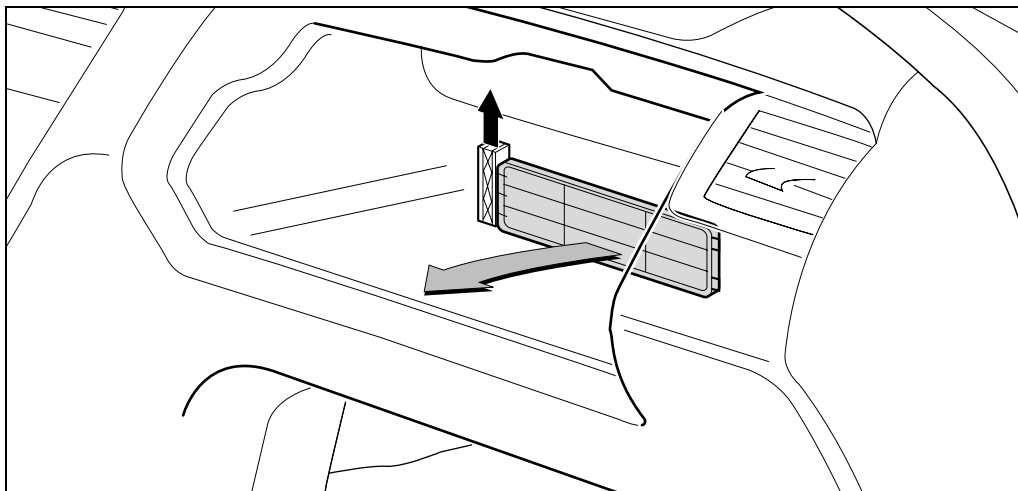

- D** Weiße Kunststoffbefestigung des Filterdeckels nach oben schieben und Filterdeckel abziehen.
- GB** Push up the white plastic filter cover mounting fixture and remove the filter cover.
- F** Pousser vers le haut la fixation en plastique blanc du couvercle du filtre et enlever celui-ci.
- I** Far scorrere verso l'alto il fissaggio di plastica bianca del coperchio dei filtri e staccare il coperchio.
- NL** Witte kunststofbevestiging van het filterdeksel naar boven schuiven en het filterdeksel wegnemen.
- E** Tirar hacia arriba de la fijación de plástico blanco de la tapa del filtro y sacar la tapa del filtro.
- P** Empurrar para cima o dispositivo fixativo de plástico branco da cobertura do filtro e remover a cobertura do filtro.
- S** Skjut filterlockets vita plasthållare uppåt och drag av filterlocket.

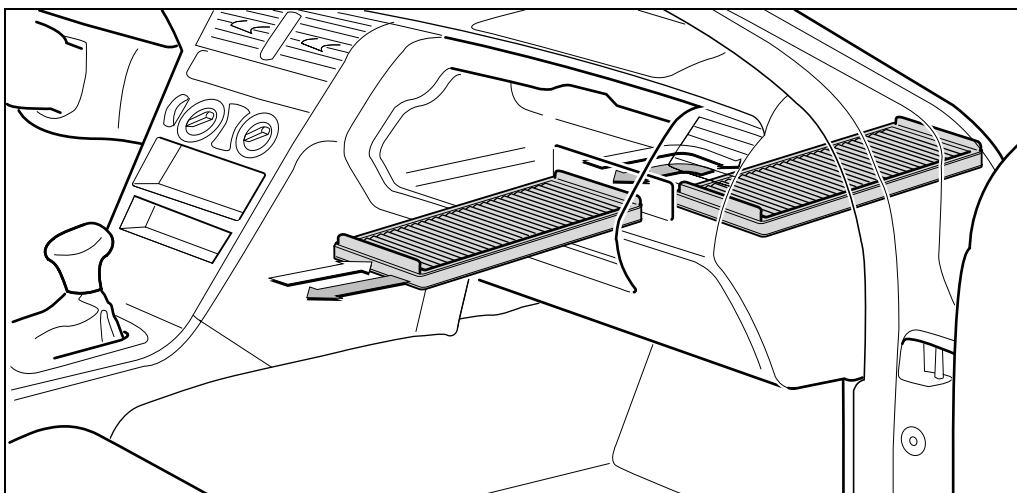

- D** Filter herausziehen. Zweiten Filter nach links ziehen und herausnehmen. Neue Filter einsetzen.
- GB** Pull the filter out, pull the second filter to the left and remove it. Fit new filters.
- F** Faire sortir le filtre. Tirer le deuxième filtre vers la gauche et l'enlever. Poser de nouveaux filtres.
- I** Estrarre il primo filtro. Tirare verso sinistra ed estrarre il secondo filtro. Inserire i nuovi filtri.
- NL** Filter eruit trekken. Tweede filter naar links trekken en wegnemen. Nieuw filter inzetten.
- E** Sacar el filtro. Tirar del segundo filtro hacia la izquierda y sacarlo. Poner nuevos filtros.
- P** Retirar o filtro. Mover o segundo filtro para a esquerda e retirá-lo. Colocar o novo filtro.
- S** Drag ut filtret. Drag det andra filtret åt vänster och tag ut det. Sätt i nya filter.

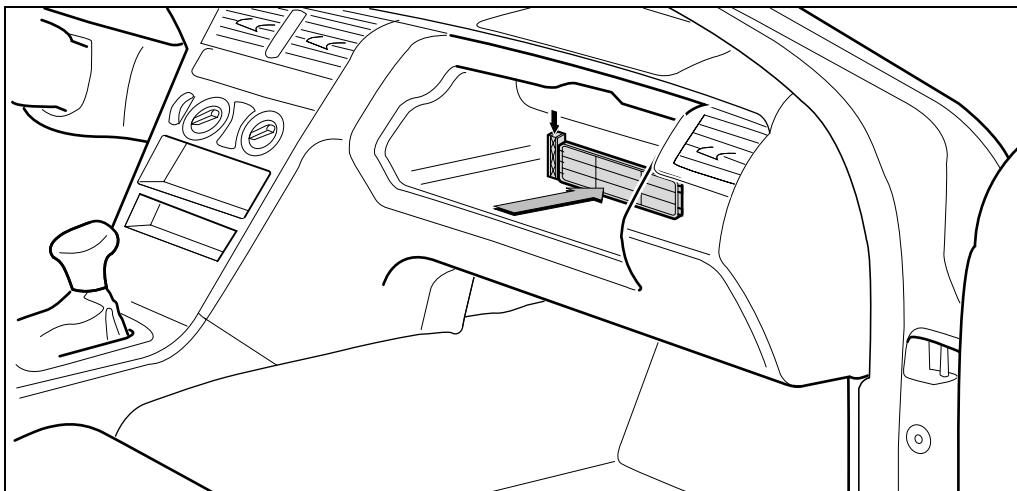

- D** Filterdeckel aufsetzen und Kunststoffbefestigung nach unten schieben.
- GB** Fit the filter cover back on and slide the white plastic mounting fixture down.
- F** Remettre en place le couvercle du filtre et repousser vers le bas la fixation en plastique.
- I** Mettere in posizione il coperchio dei filtri e far scorrere verso il basso il fissaggio del coperchio.
- NL** Filterdeksel erop zetten en kunststofbevestiging naar beneden schuiven.
- E** Poner la tapa del filtro y meter hacia abajo la fijación de plástico.
- P** Recolocar a cobertura do filtro e empurrar o dispositivo de fixação de plástico para baixo.
- S** Sätt på filterlocket och skjut plasthållaren nedåt.

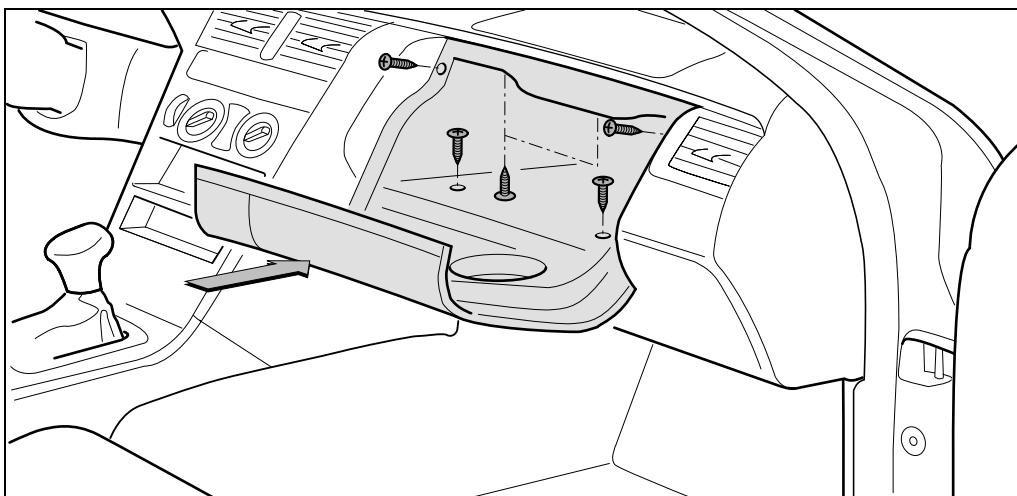

- D** Handschuhfach einsetzen und festschrauben.
- GB** Insert the glove compartment and screw it firmly on.
- F** Remettre la boîte à gants en place et visser à fond.
- I** Rimettere in posizione il rivestimento del vano portaoggetti e riavvitarne le viti.
- NL** Dashboardkastje erin zetten en vastschroeven.
- E** Poner la guantera y atornillarla.
- P** Recolocar o porta-luvas e aparafusar bem firme.
- S** Sätt i handskfacket igen och skruva fast det.

- D Filter von Bosch**
Im Programm: Innenraumfilter, Luftfilter, Ölfilter, Benzin- und Dieselfilter
- GB Bosch filters**
Range includes: vehicle interior filters, air filters, oil filters, gasoline and diesel filters
- F Filtres Bosch**
Le programme comprend: filtres d'habitacle, filtres à air, filtres à huile, à essence et à gazole
- I Filtro della Bosch**
Nel programma: filtri per l'abitacoli, filtri dell'aria, filtri dell'olio, filtri della benzina e Diesel
- NL Filters van Bosch**
Tot het programma behoren: interieurfilters, luchtfilter, oliefilters benzie- en brandstoffilters
- E Filtros de Bosch**
El programa incluye: filtros de aire exterior para la cabina, filtros de aire, filtros de aceite, filtros de gasolina y filtros de diesel
- P Filtros de Bosch**
Gama de produtos: filtros de purificação do habitáculo, filtre de ar, filtros de óleo, filtros de gasolina e filtros para combustível Diesel
- S Filter från Bosch**
Programmet omfattar: Kupéluftfilter, luftfilter, oljefilter, bränslefilter (bensin och diesel)

Sollten Sie zum Bosch Innenraumfilter noch Fragen haben, so wenden Sie sich bitte an:

Bosch Kundenberatung für Kraftfahrzeugausrüstung

Postfach 41 09 60

D-76209 Karlsruhe

Telefon (0130) 85 40 09

(innerhalb Deutschlands zum Nulltarif)



Gedruckt auf Recycling-Papier
Printed on recycled paper

Printed in Germany
Imprimé en Allemagne

Für den Motorraum

For the engine compartment

Pour le compartiment-moteur

Per il vano motore

Voor de motorruimte

Para el área motor

Para o compartimento do motor

Dekal för motorrummet